

Aufstellzeichnung: TYP SRV

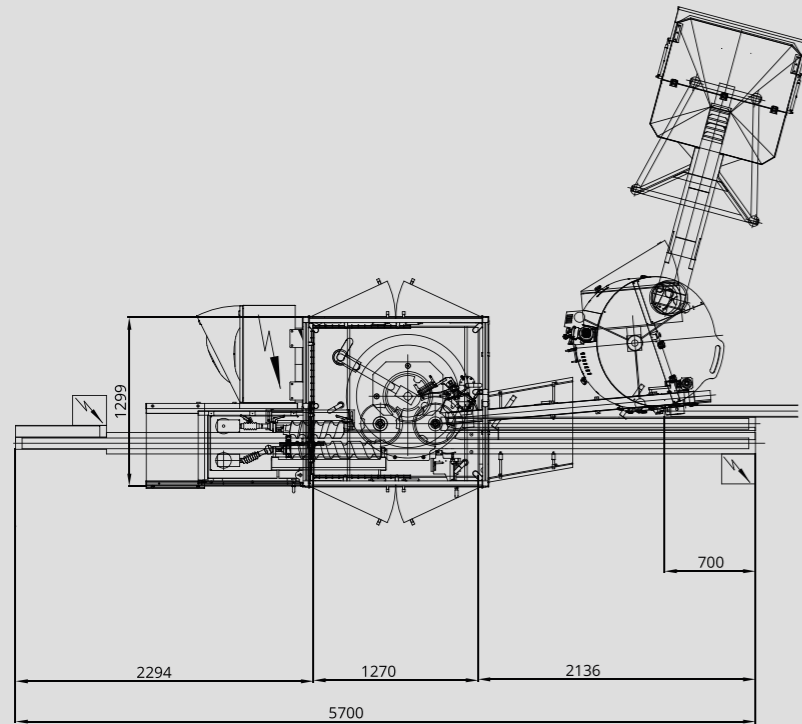

BREITNER[®]
ABFÜLLANLAGEN GMBH

ALLE INFOS
HIER AUF DEN
INNENSEITEN



Gebinde und Verschlüsse? Ganz egal, wir können alle!

Flaschenaufsteller, Abfüllmaschinen und Verschließmaschinen.
Zusammen mit der erforderlichen Fördertechnik werden daraus
komplette Verpackungslinien für Ihre Produktion.



BREITNER Rundverschließmaschine

Für hohe Ausbringungleistung in der Produktion mit großen Losgrößen.
Kontinuierlicher Betrieb mit mehreren Verschließstationen im Rundlauf.

BREITNER Abfüllanlagen GmbH
Friedrich-Groß-Straße 5
74523 Schwäbisch Hall

+49 791 95035-0
info@breitner-abfuellanlagen.de
www.breitner-abfuellanlagen.de



Deutsch

Kosmetik
Chemie
Lebensmittel
Pharma

BREITNER Rundverschleißmaschine

    320/min



Rund
arbeitend



Arbeitsweise
kontinuierlich



Schraub-
deckel



Ex-Schutz



Technische Daten

Verschleißstationen: 4 bis 12

Ausbringleistung: bis zu 320/min

Gebindedurchmesser/-breite: bis zu 140 mm

Gebindehöhe: bis zu 300 mm

Drehmoment der Verschraubung: bis zu 8 Nm



<https://srvvideos.breitner.de>

Steckbrief

- ▶ Funktionen: Eindrücken von Stopfen/Tropfern, Aufdrücken/Aufschrauben von Verschlüssen
- ▶ Verschlusszuführung: Zuverlässig horizontal, Übergabe in den Schraubkopf über Pick and Place
- ▶ Vertikale Bewegung über Servomotor, dadurch einfache Änderung des Bewegungsablaufs
- ▶ Deckelkontrolle
- ▶ Ausweisstation für nicht richtig verschlossene Flaschen



BREITNER[®]
ABFÜLLANLAGEN GMBH



TYP SRV